

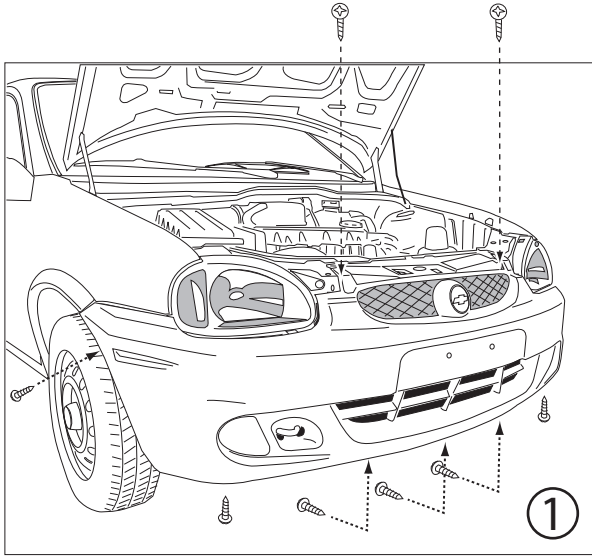

LEA PERFECTAMENTE BIEN ESTE INSTRUCTIVO DE (3) TRES PAGINAS (CON MANUAL DE PINTURA PARA PIEZAS FLEXIBLES) ANTES DE INSTALAR, EL KIT DE FASCIA DELANTERA OLYMPIC PARA CHEVY GM.

LE SUGERIMOS PINTAR LAS PIEZAS ANTES DE INSTALARLAS REFIERASE A EL INSTRUCTIVO DE PINTADO PF-1 PARA PIEZAS FLEXIBLES.



1. DESATORNILLE LAS DOS PIJAS SUPERIORES QUE SUJETAN LA PARRILLA Y LAS CINCO PIJAS INFERIORES QUE SUJETAN LA FASCIA POR LA PARTE INFERIOR, TAMBIEN LAS DOS PIJAS (UNA DE CADA LADO QUE SE ENCUENTRAN EN LA CEJA INTERIOR DE LA SALPICADERA.

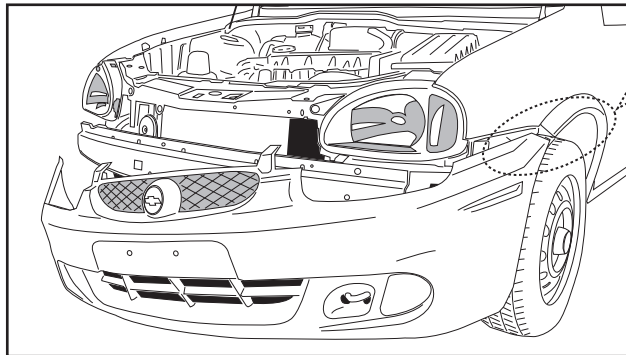
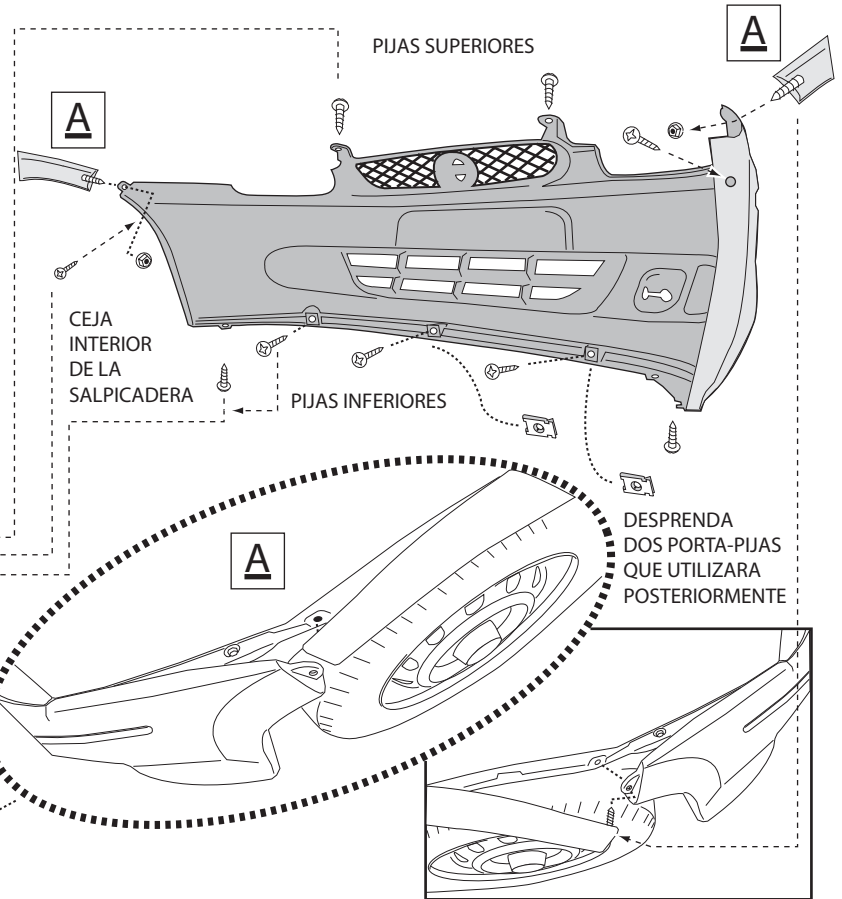

2. DESATORNILLE LAS DOS TURCAS (UNA POR LADO-POR DENTRO) QUE SUJETAN LA FASCIA EN LA ESQUINA SUPERIOR DE LAS SALPICADERAS.

A LAS TUERCAS SE AFLOJAN POR DENTRO DE LA SALPICADERA. LOS TORNILLOS VIENEN INTEGRADOS AL EXTREMO SUPERIOR DE LAS LODERAS VER DIAGRAMA "A".

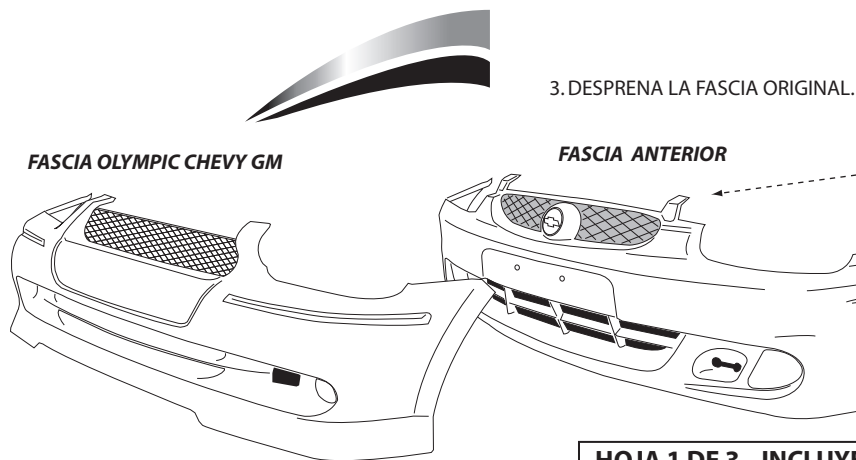

3. DESPRENDA LA FASCIA ORIGINAL.

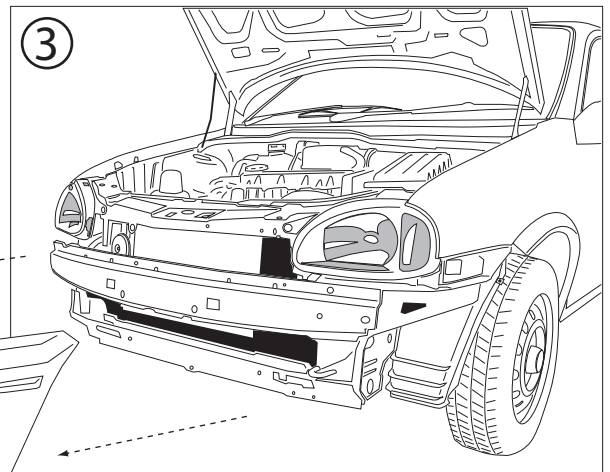

LEA PERFECTAMENTE BIEN ESTE INSTRUCTIVO DE (3) TRES PAGINAS ANTES DE INSTALAR, EL ALERON TRASERO PERIMETRAL PARA CHEVY GM.

LE SUGERIMOS PINTAR LA PIEZA ANTES DE INSTALARLA REFIERASE A EL INSTRUCTIVO DE PINTADO PR-1 PARA PIEZAS RIGIDAS.

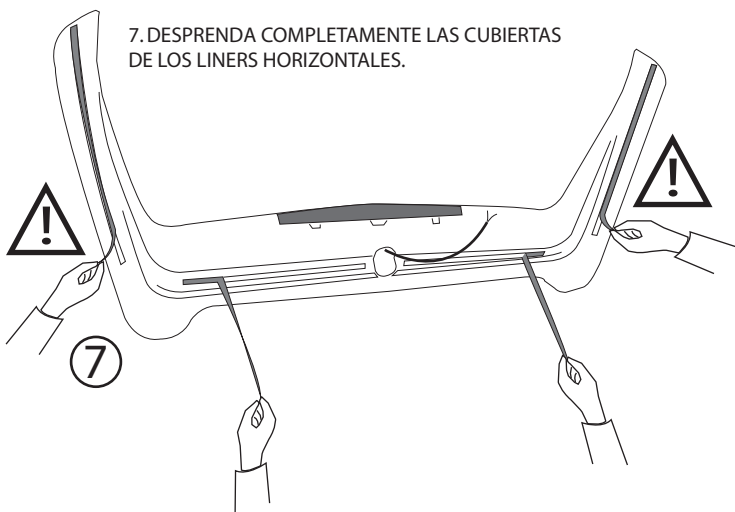

7. DESPRENDA COMPLETAMENTE LAS CUBIERTAS DE LOS LINERS HORIZONTALES.



DESPRENDA SOLAMENTE UNA FRACCION DE LAS CUBIERTAS DE LOS LINERS VERTICALES.

FRACCIONES DE LAS CUBIERTAS DE LOS LINERS VERTICALES.

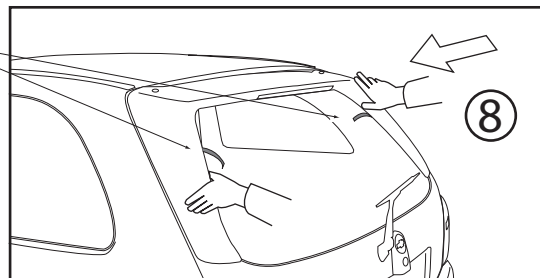

8. COLOQUE EL ALERON EN SU LUGAR PEGAN-DOLO DE LA PARTE SUPERIOR Y DEJANDO LAS FRACCIONES DE LAS CUBIERTAS DE LOS LINERS VERTICALES POR FUERA. (NO OLVIDE PASAR EL CABLE POR EL ORIFICIO QUE HIZO EN EL PASO"3"

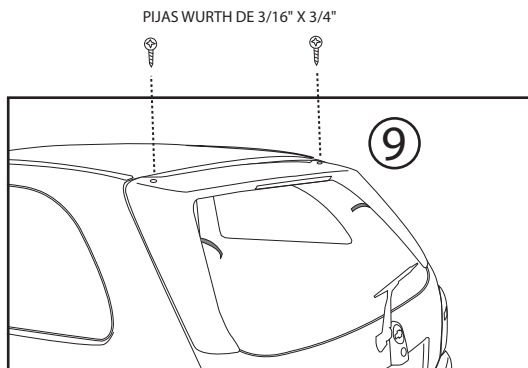

PIJAS WURTH DE 3/16" X 3/4"

9. ATORNILLE EL ALERON EN SU LUGAR USANDO PIJAS WURTH DE 3/16" X 3/4" (INCLUIDAS)

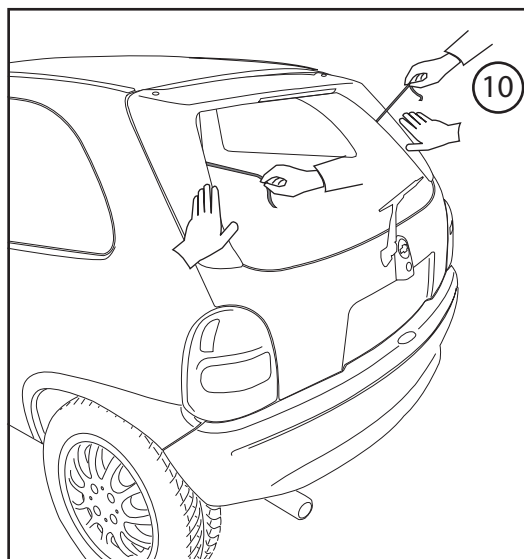

10. DESPRENDA LAS CUBIERTAS DE LOS LINERS QUE DEJO POR FUERA, EJERCENDO PRESION DE ARRIBA HACIA ABAJO. PARA QUE QUEDE BIEN ADHERIDO CONTRA EL MARCO DE LA PUERTA.

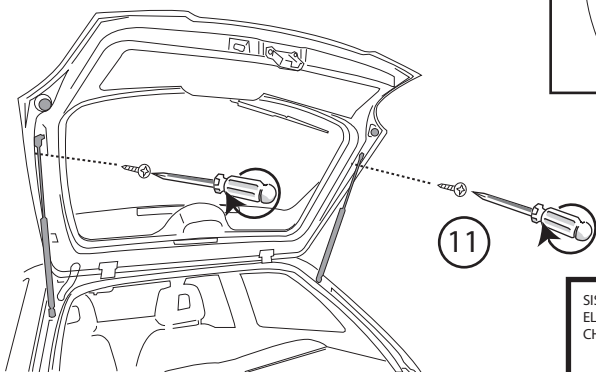

11.- ATORNILLE A TRAVEZ DEL ALERON (ABOCARDANDO EL POLYURETANO) CON PIJAS PHILLIPS DE 3/16" X 1", HASTA QUE QUEDE BIEN FIJO, CUIDANDO DE NO APRETAR DEMASIADO PARA NO SOBRE-ABOCARDAR EL ALERON.

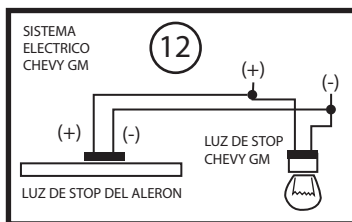

12.- CONECTE EL CABLE DE LA LUZ DE STOP DEL ALERON AL SISTEMA ELECTRICO DE LA LUZ DE STOP DEL CHEVY.



13. FINALICE CHECANDO QUE LA LUZ DE STOP FUNCIONE AL PISAR EL FRENO.